

Vnitřní síly ve 3D

2. května 2010

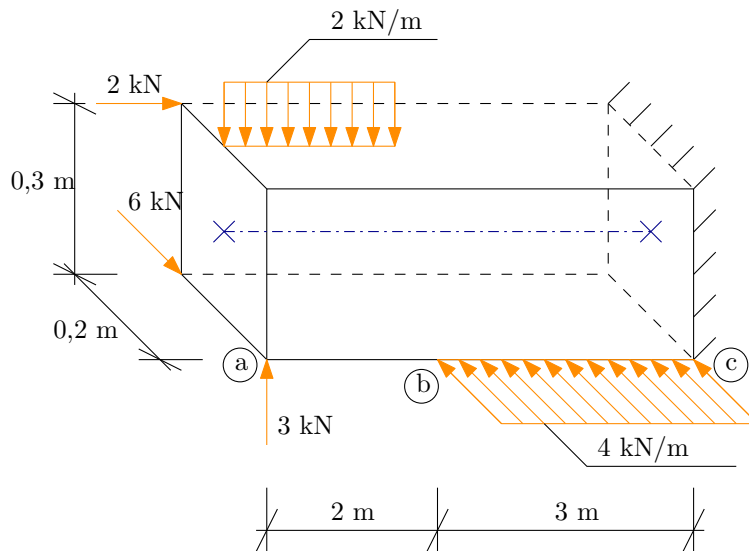

Obrázek 1: Zatěžovací schéma.

Úkol: Určete analytické průběhy vnitřních sil na konstrukci a vykreslete jejich průběhy.

Řešení:

- Znaménka vnitřních sil jsou dána volbou souřadného systému. Proto musíme začít jeho volbou a respektovat následující pravidla:
 1. Systém musí být pravotočivý. Použijeme pravou ruku, palec, ukazováček a prostředníček umístíme nevulgárním způsobem do vzájemně kolmé polohy. Palec pak představuje osu x , ukazováček osu y a prostředníček osu z .
 2. Osu x volíme rovnoběžně se střednicí prutu.
 3. Osu z volíme v mechanice obvykle směrem dolů.

Tato pravidla nám dávají možnost vybrat si ze dvou systémů na Obrázcích 2a a 2c.

Všimněte si souřadného systému na Obrázku 2b. Na první pohled by se zdálo, že všechna výše uvedená pravidla splňuje. Jedná se v podstatě o stejný systém jako na Obrázku 2a, ovšem špatně zakreslený, neboť neodpovídá prostorovému uspořádání danému v zadání úkolu. Takto chybně zakreslený souřadný systém vede ke špatné interpretaci výsledných vnitřních sil.

- Provedeme redukci zatížení ke střednici. Protože všech zatížení je mnoho, rozdělíme je do dvou schémat. Silové účinky každého zatížení nejprve přeneseme ke střednici a zakreslíme je do schématu na Obrázku 3 vlevo. Pokud je nutné silové zatížením posunout jiným směrem než ve směru svého působení, znamená to, že vůči střednici působí na nenulovém rameni. Hodnota zatížení krát příslušné

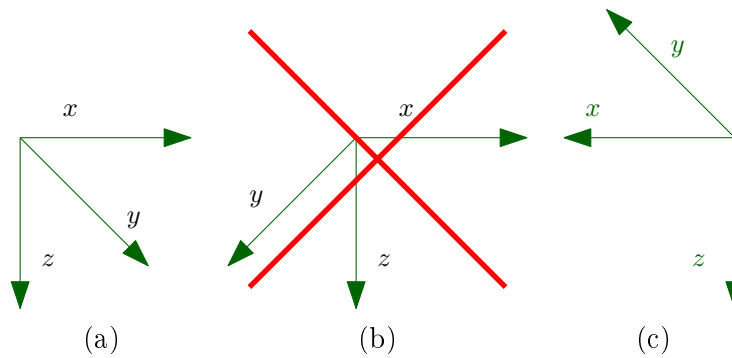

Obrázek 2: Volba souřadného systému.

rameno nám dává hodnotu odpovídajícího momentového účinku, který zakreslíme do schématu na Obrázku 3 vpravo.

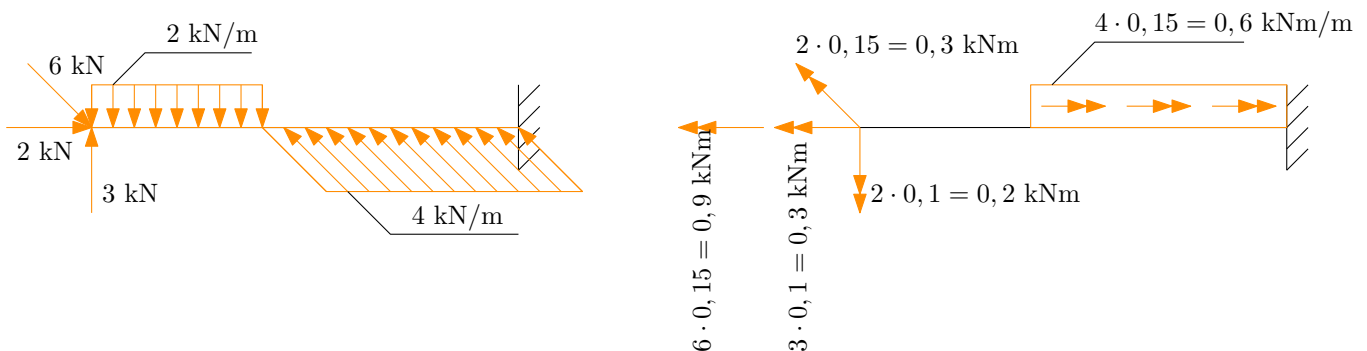

Obrázek 3: Redukce zatížení ke střednici.

- Znaménka vnitřních sil. Na takto jednoduché konstrukci můžeme určit vnitřní síly, aniž bychom počítali reakce. Pokud ovšem s jejich výpočtem začneme od volného konce. Znaménka vnitřních sil se řídí pravidlem záporné či kladné plošky:
 - Postupujeme-li **proti kladnému směru** osy x , jsme na tzv. **kladné plošce** a kladné vnitřní síly mají **souhlasný** směr jako kladné poloosy souřadného systému.
 - Postupujeme-li **ve směru kladné poloosy** x , jsme na tzv. **záporné plošce** a kladné vnitřní síly mají **opačný** směr než kladné poloosy souřadného systému.
- Vnitřní síly v řezech. Pro ukázkou si zvolíme souřadný systém na Obrázku 2a a určíme odpovídající hodnoty vnitřních sil v řezech. Abychom nepočítali reakce, budeme postupovat od volného konce. V tomto případě jsme tedy na tzv. záporné plošce a kladné vnitřní síly mají opačný směr než kladné poloosy souřadného systému. Výsledky jsou uvedeny v Tabulce 1.

řez a	řez b	řez c
$N^a = -2 \text{ kN}$	$N^b = -2 \text{ kN}$	$N^c = -2 \text{ kN}$
$V_y^a = -6 \text{ kN}$	$V_y^b = -6 \text{ kN}$	$V_y^c = -6 + 4 \cdot 3 = 6 \text{ kN}$
$V_z^a = 3 \text{ kN}$	$V_z^b = 3 - 2 \cdot 2 = -1 \text{ kN}$	$V_z^c = -1 \text{ kN}$
$M_x^a = 0,9 + 0,3 = 1,2 \text{ kNm}$	$M_x^b = 1,2 \text{ kNm}$	$M_x^c = 1,2 - 0,6 \cdot 3 = -0,6 \text{ kNm}$
$M_y^a = 0,3 \text{ kNm}$	$M_y^b = 0,3 + 3 \cdot 2 - 2 \cdot 2 \cdot \frac{2}{2} = 2,3 \text{ kNm}$	$M_y^c = 2,3 - 1 \cdot 3 = -0,7 \text{ kNm}$
$M_z^a = -0,2 \text{ kNm}$	$M_z^b = -0,2 + 6 \cdot 2 = 11,8 \text{ kNm}$	$M_z^c = 11,8 + 6 \cdot 3 - 4 \cdot 3 \cdot \frac{3}{2} = 11,8 \text{ kNm}$

Tabulka 1: Vnitřní síly v řezech.

- Výpočet analytických průběhů podle Schwedlerovy věty je uveden v Tabulkách 2 a 3. Znaménka spojitých silových zatížení f_x , f_y a f_z a spojitých momentových zatížení m_x , m_y a m_z se volí jako kladná, pokud jsou v souladu s kladnými směry zvoleného souřadného systému (bez ohledu na to, zda jsme na kladné či záporné plošce). Dejte pozor na to, že kladná posouvající síla V_z vyvolává **kladný** moment M_y , zatímco kladná síla V_y vyvolává **záporný** moment M_z !!!

$f_x(x) = 0 \text{ kN/m}$ $N(x) = -\int f_x(x)dx = 0 + C_1$ $N(x=0) = C_1 = N^a = -2 \Rightarrow C_1 = -2 \text{ kN}$ $N(x) = -2 \text{ kN}$	$m_x(x) = 0 \text{ kNm/m}$ $M_x(x) = -\int m_x(x)dx = 0 + C_2$ $M_x(x=0) = C_2 = M_x^a = 1,2 \Rightarrow C_2 = 1,2 \text{ kNm}$ $M_x(x) = 1,2 \text{ kNm}$
$f_z(x) = 2 \text{ kN/m}$ $V_z(x) = -\int f_z(x)dx = -2x + C_3$ $V_z(x=0) = C_3 = V_z^a = 3 \Rightarrow C_3 = 3 \text{ kN}$ $V_z(x) = -2x + 3 \text{ kN}$ $m_y(x) = 0$ $M_y(x) = -\int m_y(x)dx + \int V_z(x)dx = -x^2 + 3x + C_5$ $M_y(x=0) = C_5 = M_y^a = 0,3 \Rightarrow C_5 = 0,3 \text{ kNm}$ $M_y(x) = -x^2 + 3x + 0,3 \text{ kNm}$	$f_y(x) = 0 \text{ kN/m}$ $V_y(x) = -\int f_y(x)dx = 0 + C_4$ $V_y(x=0) = C_4 = V_y^a = -6 \Rightarrow C_4 = -6 \text{ kN}$ $V_y(x) = -6 \text{ kN}$ $m_z(x) = 0$ $M_z(x) = -\int m_z(x)dx - \int V_y(x)dx = 6x + C_6$ $M_z(x=0) = C_6 = M_z^a = -0,2 \Rightarrow C_6 = -0,2 \text{ kNm}$ $M_z(x) = 6x - 0,2 \text{ kNm}$

Tabulka 2: Analytické průběhy vnitřních sil na intervalu (a;b) zleva

$f_x(x) = 0 \text{ kN/m}$ $N(x) = -\int f_x(x)dx = 0 + D_1$ $N(x=0) = D_1 = N^b = -2 \Rightarrow D_1 = -2 \text{ kN}$ $N(x) = -2 \text{ kN}$	$m_x(x) = 0,6 \text{ kNm/m}$ $M_x(x) = -\int m_x(x)dx = -0,6x + D_2$ $M_x(x=0) = D_2 = M_x^a = 1,2 \Rightarrow D_2 = 1,2 \text{ kNm}$ $M_x(x) = -0,6x + 1,2 \text{ kNm}$
$f_z(x) = 0 \text{ kN/m}$ $V_z(x) = -\int f_z(x)dx = 0 + D_3$ $V_z(x=0) = D_3 = V_z^b = -1 \Rightarrow D_3 = -1 \text{ kN}$ $V_z(x) = -1 \text{ kN}$ $m_y(x) = 0$ $M_y(x) = -\int m_y(x)dx + \int V_z(x)dx = -x + D_5$ $M_y(x=0) = D_5 = M_y^b = 2,3 \Rightarrow D_5 = 2,3 \text{ kNm}$ $M_y(x) = -x + 2,3 \text{ kNm}$	$f_y(x) = -4 \text{ kN/m}$ $V_y(x) = -\int f_y(x)dx = 4x + D_4$ $V_y(x=0) = D_4 = V_y^b = -6 \Rightarrow D_4 = -6 \text{ kN}$ $V_y(x) = 4x - 6 \text{ kN}$ $m_z(x) = 0$ $M_z(x) = -\int m_z(x)dx - \int V_y(x)dx = -2x^2 + 6x + D_6$ $M_z(x=0) = D_6 = M_z^b = 11,8 \Rightarrow D_6 = 11,8 \text{ kNm}$ $M_z(x) = -2x^2 + 6x + 11,8 \text{ kNm}$

Tabulka 3: Analytické průběhy vnitřních sil na intervalu (b;c) zleva

- Protože posouvající síla V_z protíná na intervalu (a;b) nulu, znamená to, že v daném řezu dosahuje ohybový moment M_y maxima, které určíme následujícím způsobem:

$$V_z(x) = -2x + 3 = 0 \Rightarrow x_1^{MAX} = 1,5 \text{ m} \quad (1)$$

$$M_y^{MAX} = M_y(x_1^{MAX}) = -1,5^2 + 3 \cdot 1,5 + 0,3 = 2,55 \text{ kNm} \quad (2)$$

Obdobným způsobem zjistíme maximální hodnotu momentu M_z na intervalu (b;c):

$$V_y(x) = 4x - 6 = 0 \Rightarrow x_2^{MAX} = 1,5 \text{ m} \quad (3)$$

$$M_z^{MAX} = M_z(x_2^{MAX}) = -2 \cdot 1,5^2 + 6 \cdot 1,5 + 11,8 = 16,3 \text{ kNm} \quad (4)$$

- Průběhy vnitřních sil jsou vykresleny na Obrázku 4. Pro správné grafické znázornění průběhu vnitřních sil je třeba dbát na následující zásady:
 - pro normálovou sílu je rozhodující znaménko,
 - posouvající síly vykreslujeme ve směru příslušné osy (či proti ní) - V_z nahoru nebo dolů, zatímco V_y dopředu nebo dozadu,
 - ohybové momenty vykreslujeme na stranu tažených vláken - M_y nahoru nebo dolů, zatímco M_z dopředu či dozadu.

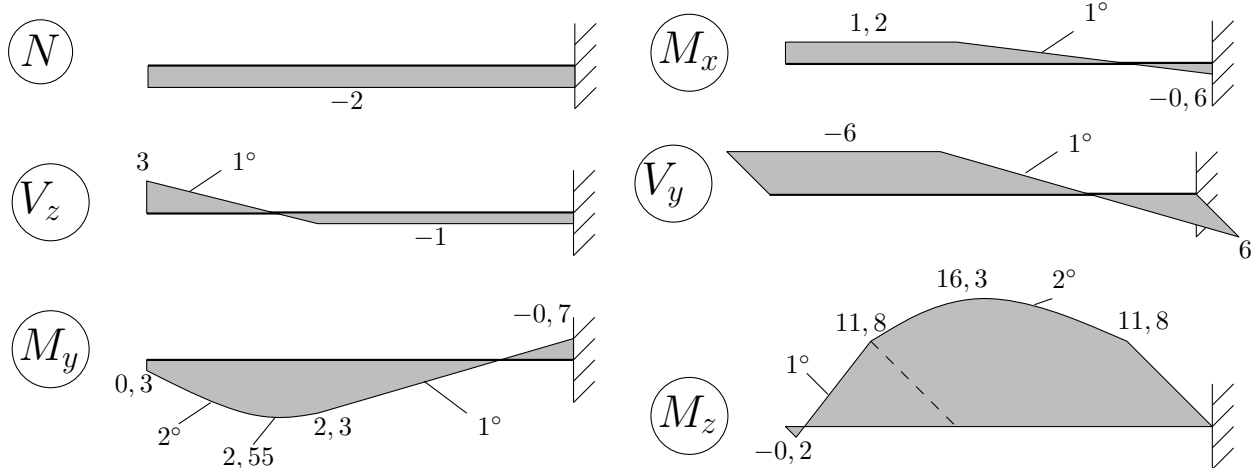

Obrázek 4: Průběhy vnitřních sil.